



Important ! Ce matériel n'est pas un jouet, il comporte des pièces pouvant être ingérées, son poids et sa forme le rendent contenant, il est donc destiné à une clientèle avertie ou accompagnée d'un adulte.

Ce bogie est livré en entraxe **28, 32 et 34mm**, pour obtenir d'autres entraxes, il faut acquérir un flasque inférieur ref : KBU129 à KBU133. Certains flasques couvrent 2 tailles (28/34 - 29/35 - 30/36 - 31 - 32 - 33)

Il est équipé d'un moteur KAM050 (moteur lent), de 2 Vis sans fin VSFA06, de 2 pignons Hélicoïdaux VSFC10 avec des essieux Ø 10.4mm
Les essieux peuvent être remplacés, on peut monter des essieux de Ø 9.4mm à Ø 12.4mm (en option)

<p>1) Démontez la caisse du modèle, Pour ATLAS, les vis sont situées sous le châssis.</p>	<p>2) Commencez par adapter le bogie porteur pour recevoir les essieux fournis en métal. Les essieux doivent tourner librement sans jeu excessif.</p>	<p>3) Vérifier la largeur du bogie et au besoin limez la largeur à 14mm maximum. La cote interne des flans de bogie est de 14,30mm</p>
<p>4) Vous pouvez ajouter une prise de courant sur ses essieux pour augmenter l'empattement, pensez à inverser un essieu (un fil par essieu)</p> <p>Fil de téléphone dénudé et roulé autour de l'axe, 3 ou 4 tours suffisent, il doit être libre en rotation</p>	<p>5) Installez et vérifiez le débattement angulaire du bogie porteur, il doit être suffisant pour rouler sur un rayon de R360mm (R1).</p>	<p>6) Préparez et découpez le châssis pour permettre le passage et le débattement du KBU100, la découpe sera selon le modèle</p>
<p>7) Une fois le bogie porteur installé, vérifiez la hauteur pour positionner le bogie moteur à la même hauteur.</p>	<p>8) Collez les 2 supports avec de la colle Cyanoacrylate à la bonne hauteur et à la bonne position KBU100-5 / KBU100-6 ou KBU100-7 Le dernier chiffre définit la longueur du support</p>	<p>9) Découpez et collez les flasques sur le bogie moteur sur les bossages prévus à cet effet</p>
<p>10) Vérifiez le débattement du bogie, et au besoin raccordez les fils du bogie porteur, puis testez en ligne.</p>	<p>Faire levier pour déclipper le flasque inférieur</p>	<p>Détail des composants du KBU100 KBU100-1 Qte: 2 / KBU100-2&3 / KBU100-9 &10 / 2xVis M3x16</p> <ul style="list-style-type: none"> Ecrou M3 Qte: 2 KAM050 + VSFA06 Qte: 2 Essieux HOD104-PLA Qte: 4 VSFC10 Qte: 2 KBU128 ou KBU132

DCC :

Pour digitaliser, vous pouvez utiliser l'interface KCI007 ou KCI017 (en option)
Dans ce cas il faudra désolidariser les fils qui arrivent au moteur* (voir au verso)



Décodeurs recommandés : LENZ : 10330-01 Silver Direct => ou tout autre décodeur 8 broches pouvant être installé.



Bornier	Contact	Connexion	Couleur des fils
1	8	Moteur 1	orange
	2	Eclairage arrière (-)	jaune
	3	Libre ou F1	vert
2	7	Prise de courant gauche	noir
	4	Moteur 2	gris
3	6	Eclairage avant (-)	blanc
	5	Pôle commun des fonctions (+)	bleu
4	8	Prise de courant droite	rouge

- Nota - : Les engrenages doivent tourner librement, sans forcer, sans jeu excessif, un bruit strident lors de l'essai à vide ou un moteur qui force indique qu'un des pignons est trop serré. Des craquements indiquent qu'un des pignons a trop de jeu.



DCC :

Pour câbler le KBU100 en DCC:

Il faut couper la liaison et utiliser le fil coupé pour attacher le fil de captage.

Branchez le fil noir du décodeur ici !

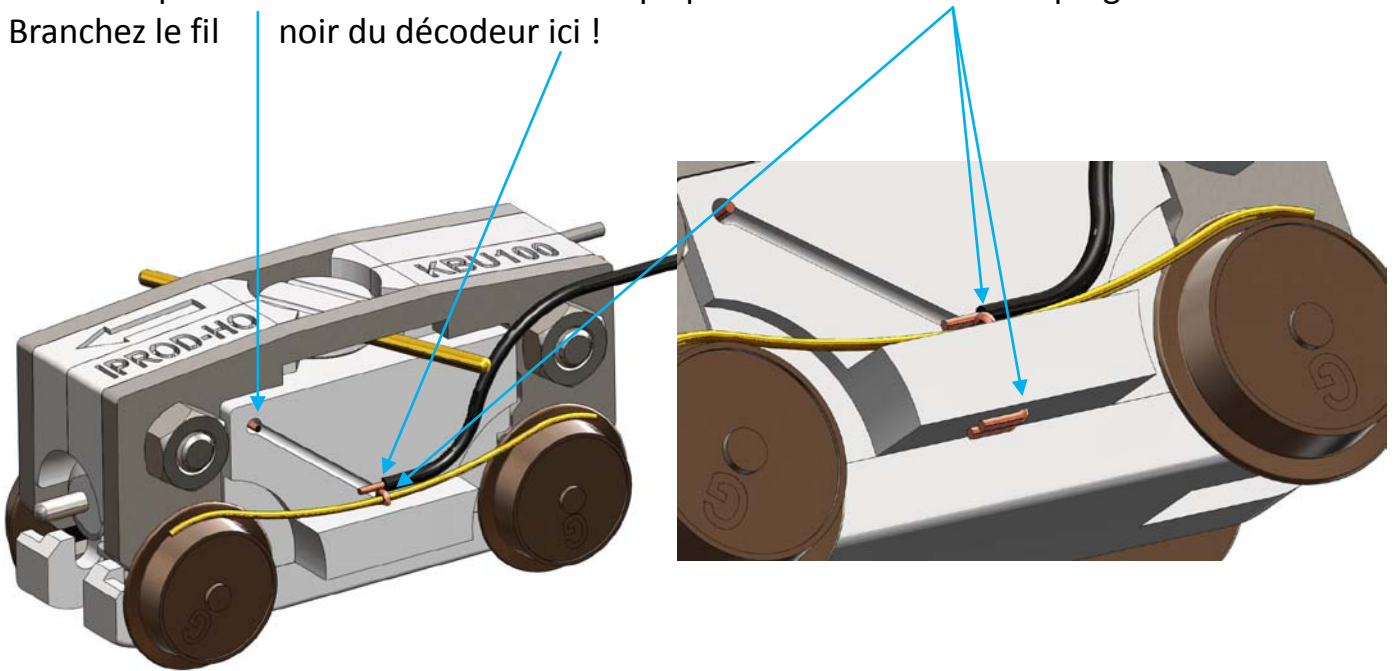

De l'autre coté, il faut couper la liaison entre le fil de captage et la cosse moteur et brancher les fils du décodeur comme suit :

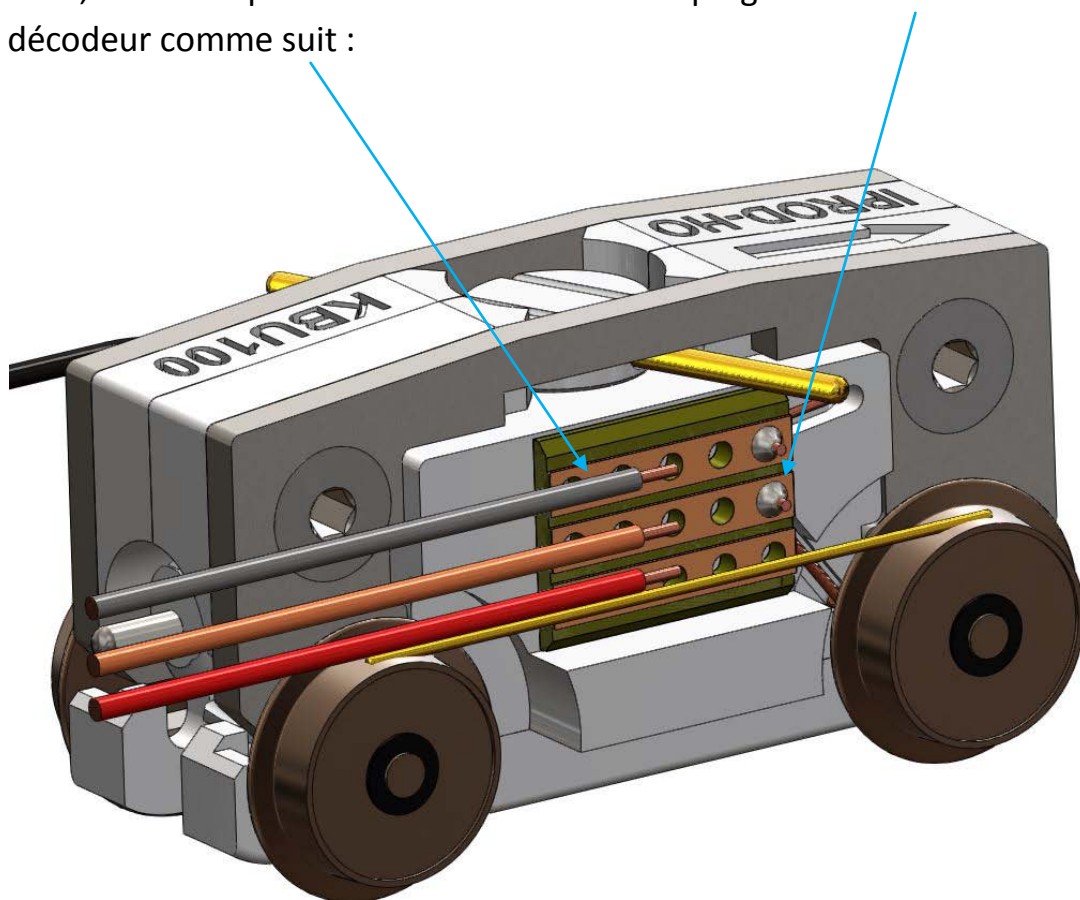

I PROD - HO

Siège social : 7 Impasse de Peyrolland N°2 - 42410 - CHAVANAY - FRANCE

Tel : +33 (0) 6.25.36.60.06 / iprod.rd@gmail.com / <http://www.iprod-ho.com/>

SARL au capital de 25000€ - RCS SAINT - ETIENNE 510 370 752 - NAF 3240Z