



**Important !** Ce matériel n'est pas un jouet, il comporte des pièces pouvant être ingérées, son poids et sa forme le rendent contendant, il est donc destiné à une clientèle avertie ou accompagnée d'un adulte.

Kit de remotorisation pour Locomotive C61004 JOUEF / Références JOUEF concernées : J8503

Le Kit moteur **IPROD-HO** ref : KAM052 équipe ce kit. Une LED avec sa résistance font partie du kit.

<p>1) Démontez la caisse en dévissant la vis située sous la caisse.</p> <p>Vis de caisse</p>	<p>2) Débrancher les fils, démonter le moteur.</p>	<p>3) Vérifier les pièces du kit.</p>
<p>4) Souder les fils sur le moteur</p>	<p>5) Installer le moteur en butée comme indiqué ci-dessous</p>	<p>6) Glisser les deux clips latéraux en butée</p>
<p>7) Installer la LED avec la résistance soudée au + de la LED (patte longue)</p> <p>Soudure de la résistance de ce côté ! LED</p>	<p>8) Pour numériser, vous pouvez utiliser l'interface KCI007 ou KCI017 (en option) avec son support</p>	<p>9) L'interface DCC sera placée sur le lest coté cabine</p>

**DCC :**

Décodeurs compatibles : LENZ : 10330-01 Silver direct recommandé, ou tout décodeur assez petit pour entrer dans la cabine.



- KAC029-1
- KAC029-4
- KAM052
- KAC020-8
- KAC029-3
- VSFC06
- KAM115L

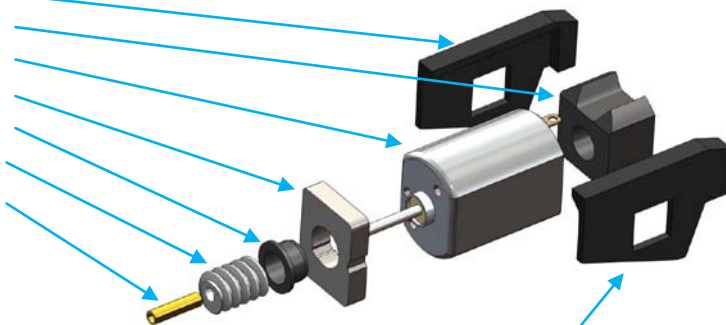

KAC029-2

Bornier	Contact	Connection	Couleur des fils
1	8	Moteur 1	orange
2	7	Eclairage arrière (-)	jaune
3	6	Libre ou F1	vert
4	5	Prise de courant gauche	noir
		Moteur 2	gris
		Eclairage avant (-)	blanc
		Pôle commun des fonctions (+)	bleu
		Prise de courant droite	rouge

- **Nota** - : Les engrenages doivent tourner librement et sans forcer, sans jeu excessif. Un bruit strident lors de l'essai à vide ou un moteur qui force indique qu'un des pignons est trop serré. Des craquements indiquent qu'un des pignons a trop de jeu. Si vous remplacez le moteur par un moteur plus rapide, le risque de désolidariser les manetons est très élevé.

## IPROD - HO

Siège social : 7 Impasse de Peyrolland N°2 - 42410 - CHAVANAY - FRANCE

Tel : +33 (0) 6.25.36.60.06 / [iprord.rd@gmail.com](mailto:iprord.rd@gmail.com) / <http://www.iprod-ho.com/>

SARL au capital de 25000€ - RCS SAINT - ETIENNE 510 370 752 - NAF 3240Z